

Install Guide

ジムニー用ハイフローインタークーラー ノーマルバンパー取付け・加工要領

適用車種：ジムニー（JB23W）

【参考作業時間：3時間】

- 1 下図の色の付いた部分を切り取ります。
純正バンパーASSYを取外し、バンパ、フロントとガード、フロントアンダスプラッシュを分離してから、
作業手順2～8に従い加工を進めてください。

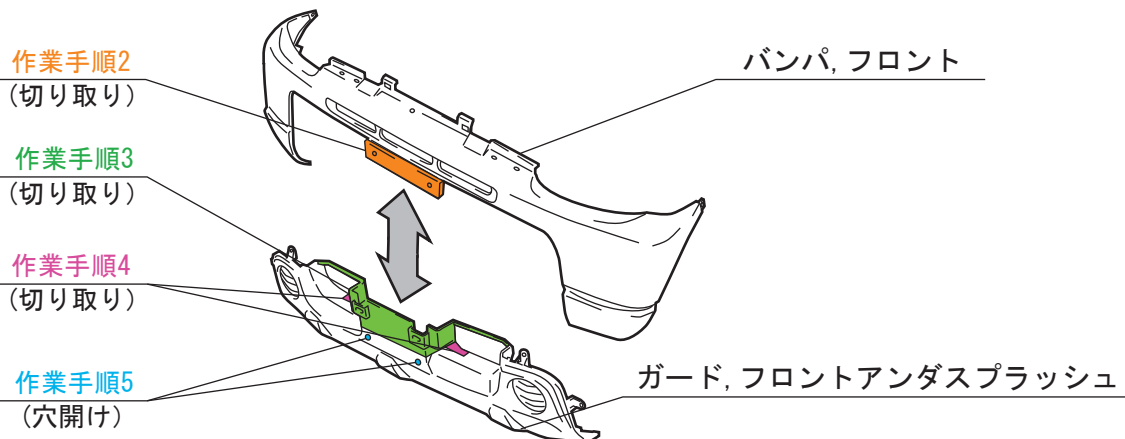

- 2 バンパ, フロントのナンバーステーをカットします。

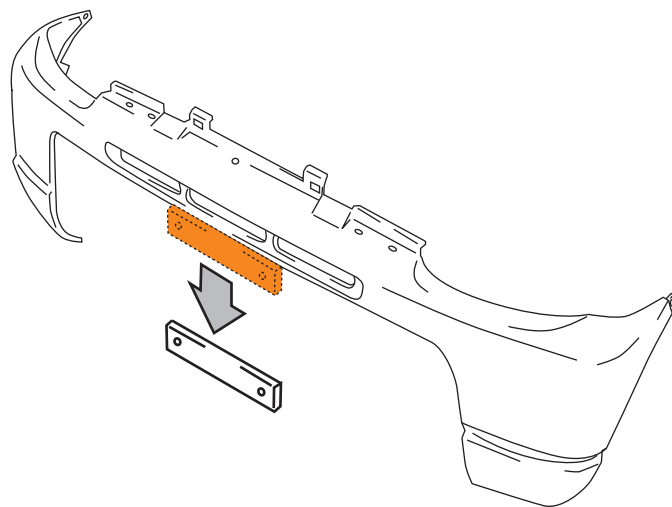

- 3 ガード, フロントアンダスプラッシュのナンバーステーをカットします。

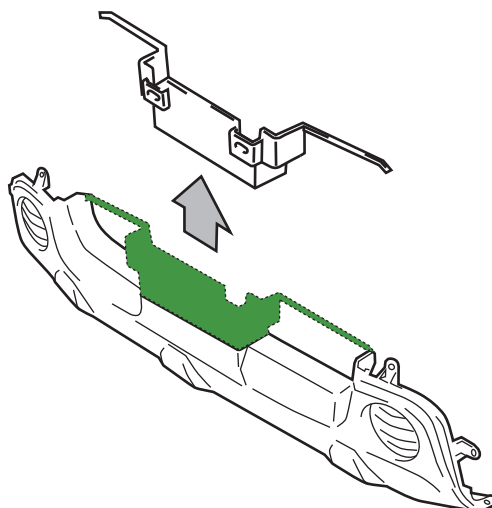
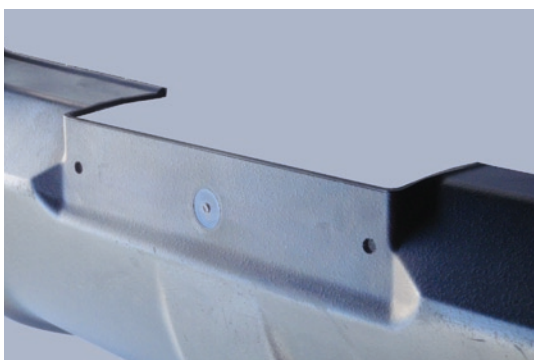

4 下図の部分をカットしてください。(計2ヶ所)

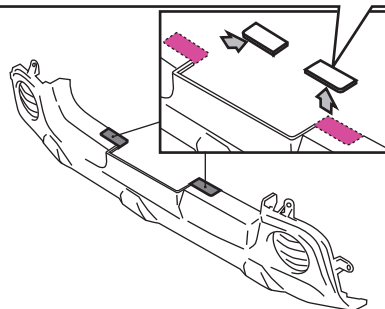
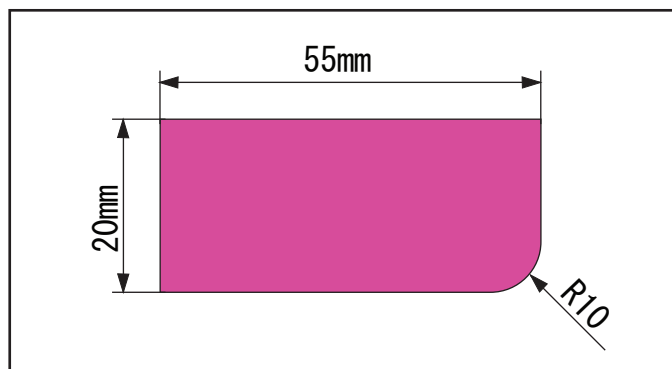

5 ガード, フロントアンダスプラッシュにナンバープレート取付け穴(Φ6.5)を開けてください。

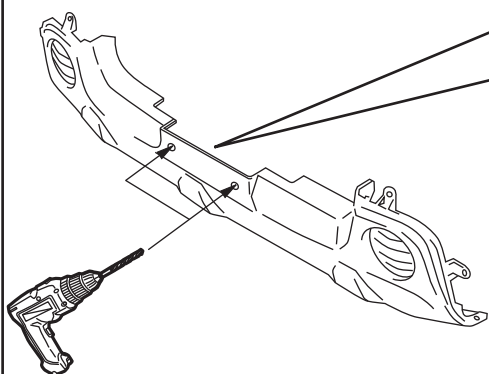
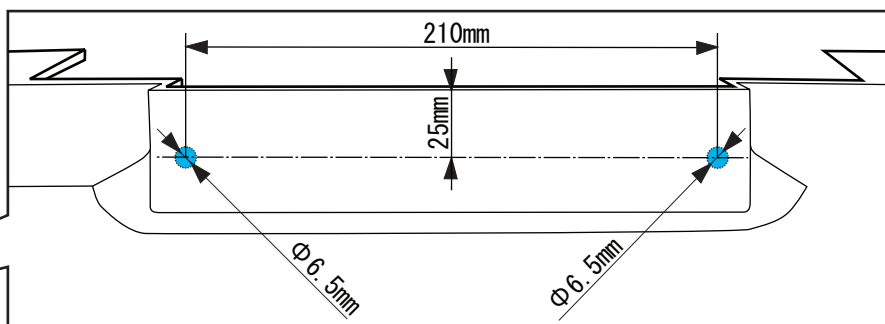

6 切断面にバリがある場合はサンドペーパー等で仕上げてください。
バンパ, フロントとガード, フロントアンダスプラッシュを組み立ててください。

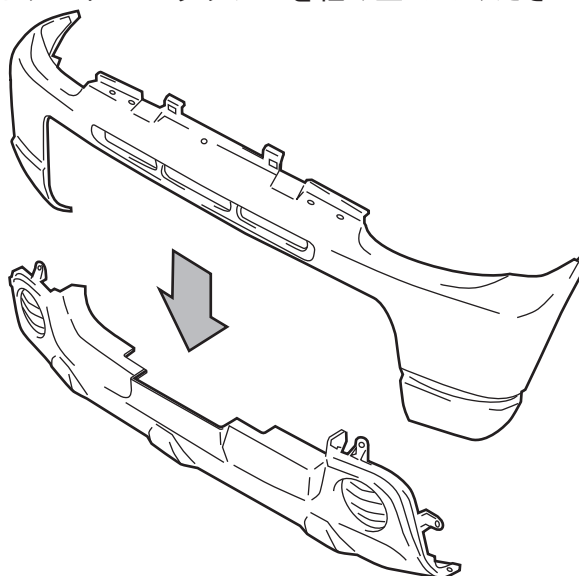

- 7 ステーをインタークーラー下側のブラケットと共締めします。（ここでは仮止めします。）
バンパーASSYを仮組みして、ナンバープレート取付け穴との位置調整を行ってから
本締めを行ってください。

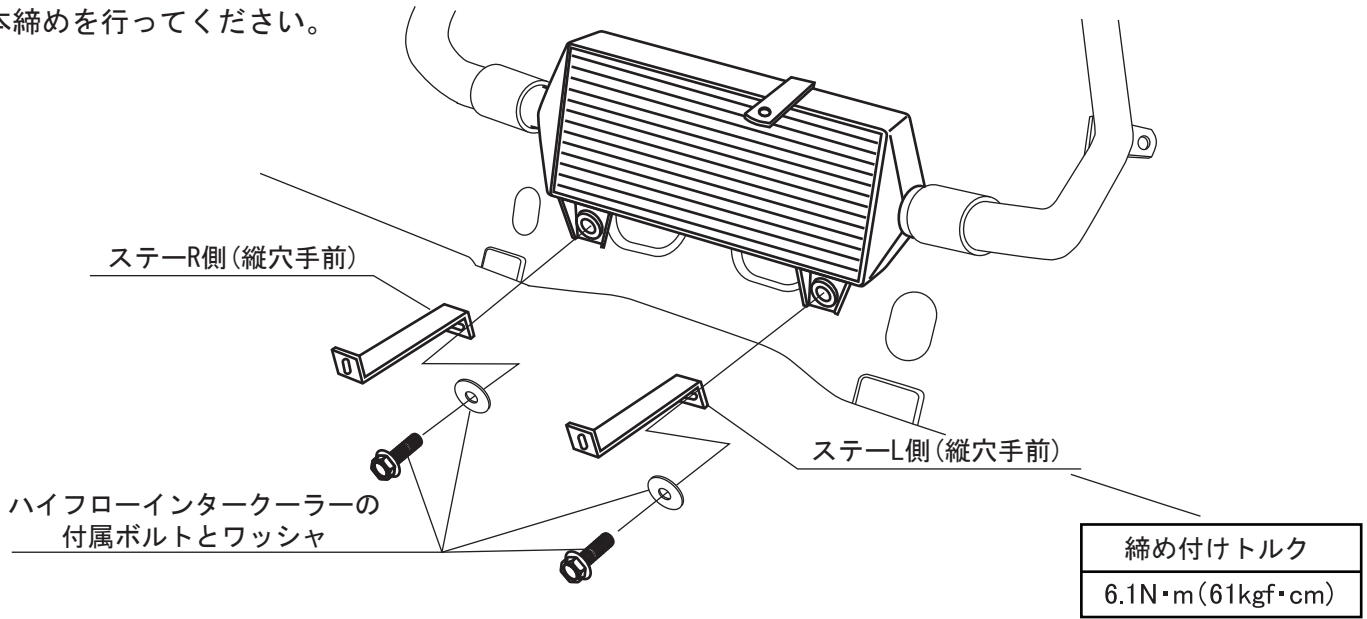

- 8 バンパーASSYを車体に取り付け、図のように付属の部品を使用してナンバープレートを取付けてください。

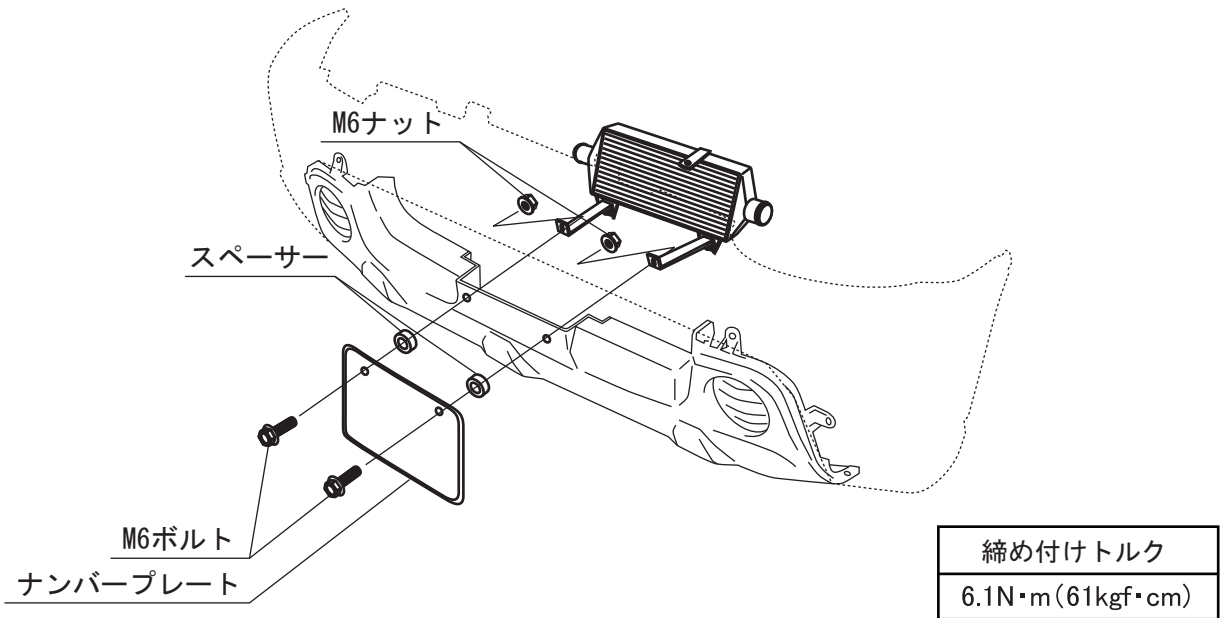

品名	ハイフローインタークーラー用 ノーマルバンパー取付けステーセット
品番	228300-5200M
価格	¥2,940(本体価格¥2,800)

⚠ 本ガイドご利用上の注意

- 本ガイドをもとに行った作業で生じた破損や障害等の事故について、当社では一切の責を負いません。
- 道路運送車両法で定められる分解整備に当たる作業については運輸局の認証工場で実施し、分解整備検査を受ける必要があります。